



KLASA SZCZELNOŚCI



MATERIAŁ



BAKTERIO-STATYCZNY

Skrzynka rozprężna podsufitowa – pionowa

VPE125-2, VPE160-2/90

Skrzynka rozprężna podsufitowa VPE (pionowa) AWENTA PRO jest ultralekkim rozwiązaniem do stosowania między sufitem podwieszanym i stropem lub ścianą oraz w innych miejscach o zawężonej przestrzeni. Skrzynka pozwala na podłączenie maksymalnie dwóch przewodów wentylacyjnych Ø75-90 mm do anemostatu nawiewnego lub wywiewnego.

Skrzynki rozprężne AWENTA PRO, wykonane są z trwałego materiału polipropylenu modyfikowanego. Solidna konstrukcja daje gwarancję bezawaryjności na długie lata a dzięki zastosowaniu dodatku bakteriostatycznego produkt uzyskał aktywność bakteriostatyczną na poziomie 99%. Konstrukcja skrzynki rozprężnej umożliwia jej zamontowanie na różnych powierzchniach i w różnych płaszczyznach.

Mufy przyłączeniowe Ø75-90 mm wyposażone są w uszczelkę oraz specjalne zabezpieczenie podłączonych rur, co w efekcie zapewnia szczelność całego układu w wysokiej klasie ATC1.

NOWOŚĆ SYSTEM Ø90



VPE125-2

VPE160-2/90

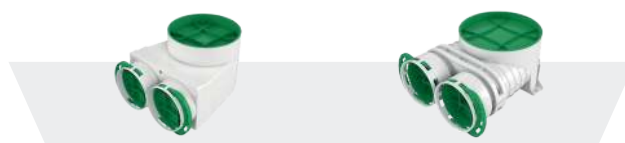

CHARAKTERYSTYKA PRZEPLYWU

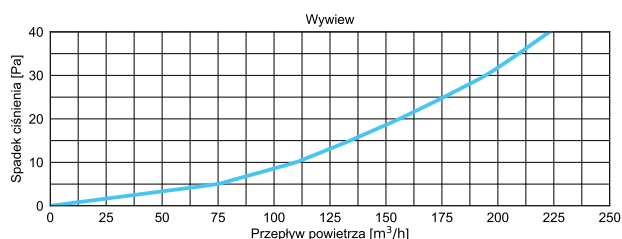
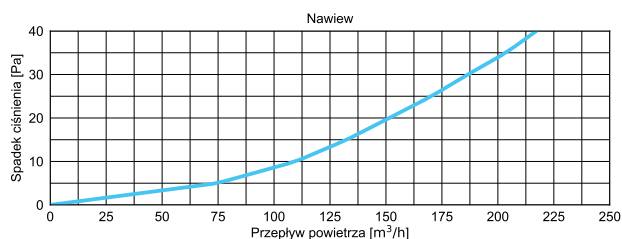
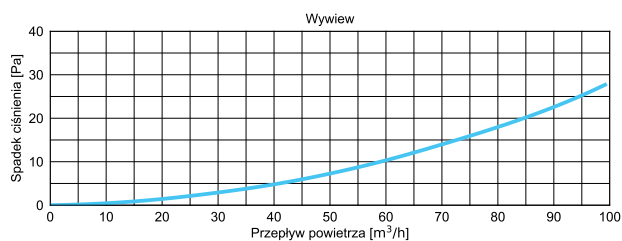
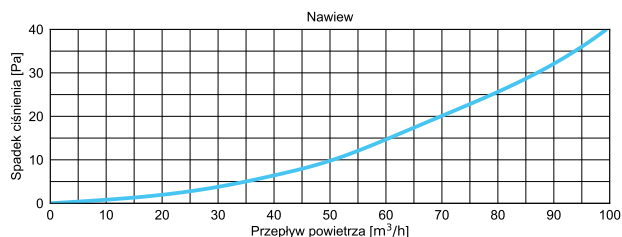

WYMIARY

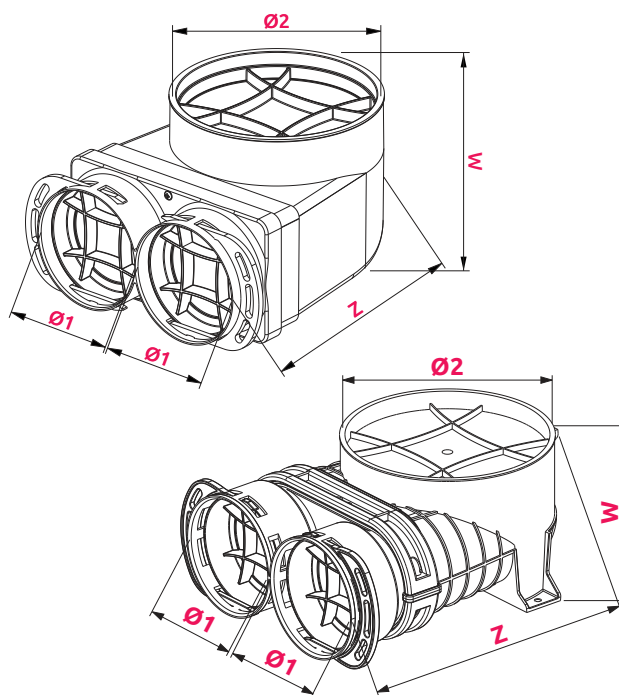

	Ø1	Ø2	Z	W
VPE125-2	75	128	202	110
VPE160-2/90	90	160	278	118

Z DODATKIEM **NANOSILVER**
ELIMINUJĄCYM DO 99% BAKTERII

